

Les gaz d'échappement des moteurs diesel et gaz rendent l'atmosphère des zones peu aérées rapidement irrespirables pour le personnel et provoquent des pollutions et des dommages aux marchandises stockées dans ces zones. Le catalyseur OSCA V3NA s'applique à tous types de matériels, chariot élévateur, G.E, machines TP, PL, etc...

La diminution des substances polluantes présentes dans les gaz d'échappement émis par les moteurs diesel s'obtient grâce à un catalyseur oxydant.

Les substances nocives comme l'oxyde de carbone (CO), les hydrocarbures (HC) et les aldéhydes subissent une réaction chimique qui les transforme en composés totalement inoffensifs tels que l'anhydride carbonique (CO<sub>2</sub>) et l'eau (H<sub>2</sub>O).

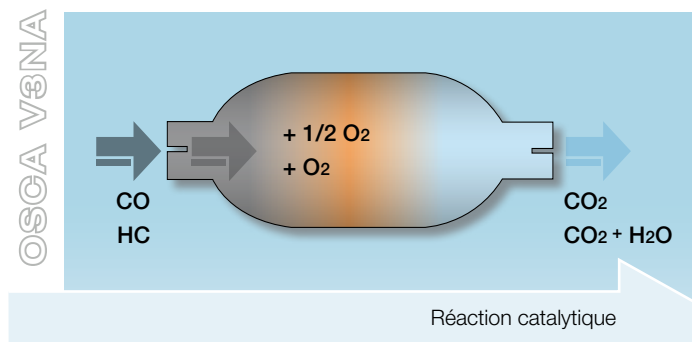

Le système catalytique OSCA V3NA est réalisé sur la base d'un monolithe à nid d'abeille composé d'un alliage métallique. Sur celui-ci sont déposés les métaux nobles (Platine, Rhodium et Palladium) en rapport optimal.

Par rapport au support céramique, le monolithe métallique offre d'énormes avantages :

- Contre-pression inférieure. Grâce aux supports métalliques, la contre-pression aux gaz d'échappement est beaucoup plus faible que celle enregistrée en présence des supports céramiques traditionnels. Ceci en vertu de la forme particulière des cellules, qui offrent une aire de passage plus importante et une surface de contact gaz/catalyseur plus grande.



Support métallique

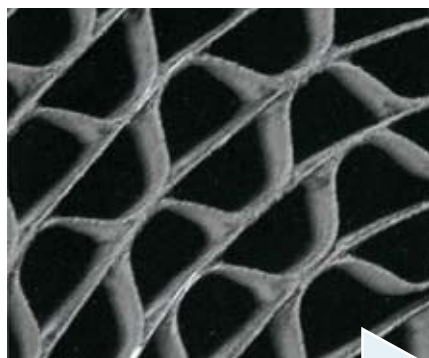

Détail du support métallique

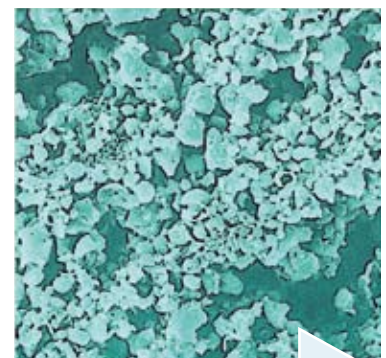

Surface de l'imprégnation au microscope

D'autre part, l'épaisseur des parois métalliques (0,04 mm) est plus faible que les parois céramiques (0.15 mm).

- Encombrement réduit. La conception intrinsèque du monolithe à nid d'abeille permet de réduire les dimensions du catalyseur, comparée à un système à base de céramique.

- Grande résistance mécanique, plus grande résistance aux chocs

- Meilleurs rendements. En vertu des différentes caractéristiques physiques de l'alliage métallique dont est constitué le support, le délai nécessaire pour atteindre la température minimum requise pour déclencher les réactions est nettement inférieure (-40% environ) qu'en présence de catalyseurs traditionnels. Par conséquent, l'épurateur se mettant plus tôt au travail n'en devient que plus efficace, y compris en cas de fonctionnement intermittent du véhicule.

La facilité d'installation du catalyseur OSCA V3NA est due à ses

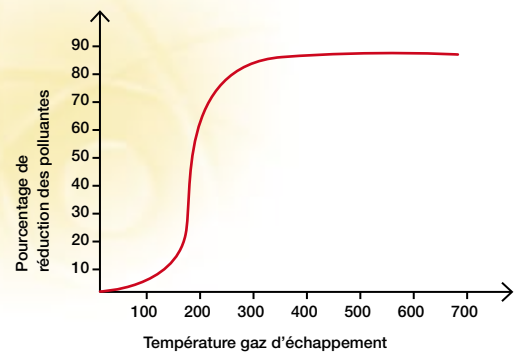

Courbe d'efficacité du catalyseur OSCA

dimensions réduites et à ses différents systèmes de fixation.

Ne faisant pas office de silencieux, il faut conserver le silencieux d'origine.

Le catalyseur doit être situé le plus près possible du collecteur d'échappement afin de profiter au maximum de la température des gaz moteur. Lorsque l'on atteint une température de 250°C, l'on obtient l'élimination des substances polluantes à hauteur de 90%.

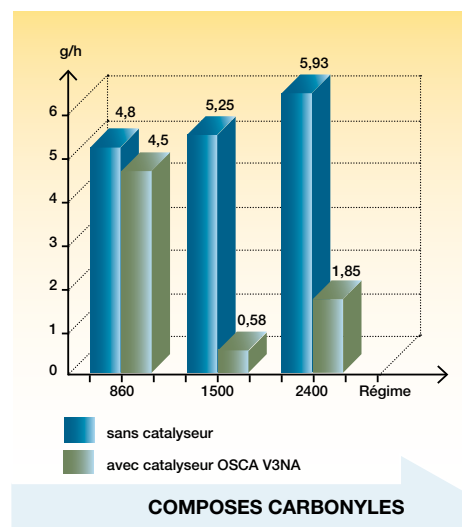
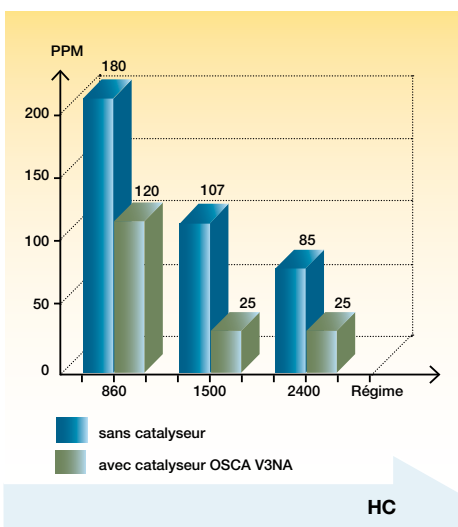
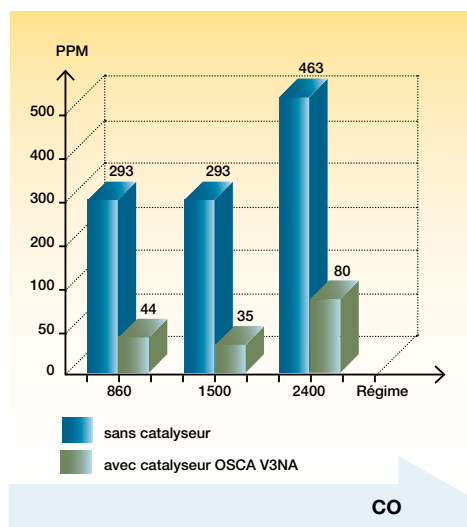

Bersy, l'un des leaders européens en matière d'épuration de gaz d'échappement est en mesure de vous fournir les documents officiels confirmant les résultats du graphique ci-dessous

Il est formellement interdit de souder le catalyseur, sinon toute garantie est échue.

En cas de vibrations, le catalyseur ne doit jamais heurter moteur ou châssis. Le mieux est de le fixer au moteur. S'il est fixé au châssis, nécessité d'un montage souple.

Contrôler la pression des gaz avant et après l'installation. Il faut les comparer avec les données du constructeur. Au cas où la pression dépasse les valeurs prescrites, un nettoyage est nécessaire.



### DUREE DE VIE

Ne prenant pas part à la réaction chimique qu'il provoque, la durée de vie du catalyseur est en principe illimitée. Mais les conditions dans lesquelles il travaille (moteur non correctement réglé, vibrations, action abrasive des gaz d'échappement) limitent la durée de vie du catalyseur. En moyenne, la durée de vie d'un catalyseur OSCA V3NA est de 10.000 heures

### ENTRETIEN

Toutes les 500 heures environ, procéder à un nettoyage du catalyseur.

Faire tremper le catalyseur dans de l'eau chaude et du savon dégraissant pendant au moins 5 heures.

Puis le remonter après un parfait séchage.

Pour satisfaire les différentes exigences d'installation, Bersy produit 4 différents modèles standards, en plus des modèles spéciaux pour les véhicules les plus courants.

### INSTALLATION

La chaleur des gaz active le catalyseur et évite le dépôt de charbon sur le nid d'abeille, ce qui espace les intervalles de nettoyage et réduit la contrepression. C'est pourquoi le catalyseur doit être monté le plus près possible du collecteur d'échappement. A défaut il faudra isoler les conduits entre collecteur et catalyseur.



Application valve C8 avec catalyseur

## OSCA V3NA STANDARD

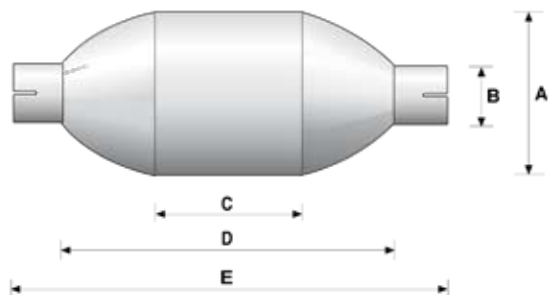

REF.	MOD.	CYLINDRÉE	Ø A	Ø B	C	D	E
060006	D 6	0 - 300	60	35	80	126	166
060010	D 10	300 - 700	76	35	85	147	197
060020	D 20	700 - 1500	94	45	85	160	220
060050	D 50	1500 - 2500	108	50	105	200	270
060080	D 80	2500 - 4100	130	50	105	205	283
060110	D 110	4100 - 6500	153	80	105	200	290
060150	D 150	6500 - 9800	177	80	105	245	345
060200	D 200	9800 - 13100	205	102	105	255	375
060250	D 250	13100 - 19700	255	102	105	325	445
060350	D 350	19700 - 25000	305	130	105	325	445
060400	D 400	25000 - 35000	355	154	105	355	475
060500	D 500	35000 - 45000	405	154	105	355	475

en mm

Fourni avec colliers et tubes de réduction

Pour un choix correct du catalyseur :

1. Pour moteurs à aspiration naturelle, se baser sur la cylindrée du moteur (voir tableau)
2. Pour moteurs Turbo, la cylindrée indiquée sur le tableau doit être multipliée par **1,4**.
3. Pour moteur deux temps, la cylindrée indiquée sur le tableau doit être multipliée par **2**.

## OSCA V3NA FLASQUE

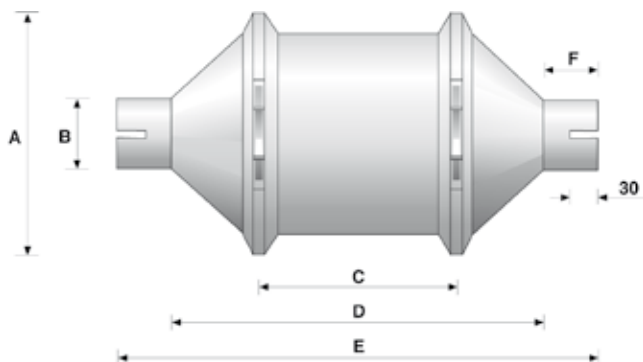

REF.	MOD.	CYLINDRÉE	Ø A	Ø B	C	D	E	F
080050FL	D 50	0 - 2500	135	50	102	180	280	50
080080FL	D 80	2500 - 4100	156	50*-60	102	200	300	50
080110FL	D 110	4100 - 6500	180	76-80*-89	102	210	310	50
080150FL	D 150	6500 - 9800	202	76-89*-102	102	220	320	50
080200FL	D 200	9800 - 13100	230	89-102*-114	102	230	330	50
080250FL	D 250	13100 - 19700	280	102*-114-130	102	240	340	50
080350FL	D 300	19700 - 25000	305	130	102	270	370	50
080400FL	D 400	25000 - 35000	355	154	102	320	420	50
080500FL	D 500	35000 - 45000	405	154	102	350	450	50

en mm

Fourni avec colliers et tubes de réduction

\* Modèles standards

OSCA V3NA

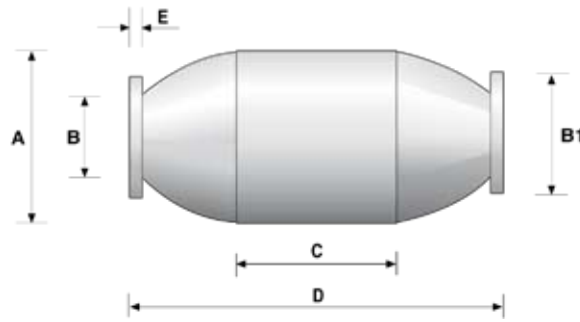

OSCA V3NA  
AVEC BRIDES

REF.	MOD.	CYLINDRÉE	Ø A	Ø B	Ø B1	C	D	E
060006F	D 6	0 - 300	60	35	75	80	146	6
060010F	D 10	300 - 700	76	35	75	85	170	6
060020F	D 20	700 - 1500	94	45	105	85	180	8
060050F	D 50	1500 - 2500	108	50	105	105	250	8
060080F	D 80	2500 - 4100	130	50	105	105	260	8
060110F	D 110	4100 - 6500	153	80	135	105	260	8
060150F	D 150	6500 - 9800	177	80	135	105	300	8
060200F	D 200	9800 - 13100	205	102	160	105	310	8
060250F	D 250	13100 - 19700	255	102	160	105	350	8
060350F	D 350	19700 - 25000	305	120	180	105	350	10
060400F	D 400	25000 - 35000	355	141	240	105	410	10
060500F	D 500	35000 - 45000	405	141	240	105	410	10

en mm

Fourni avec contrebrides, joints et boulonnerie

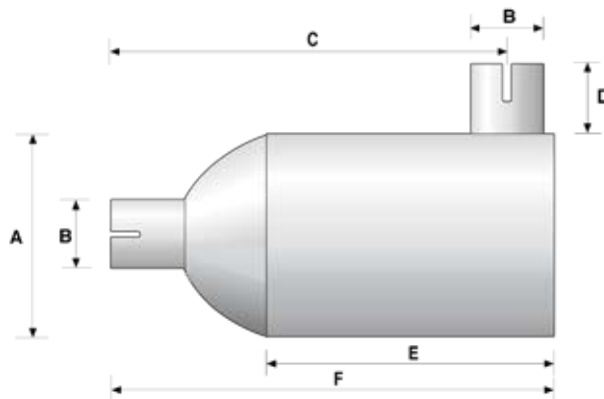

OSCA V3NA  
LATERAL

Pour un choix correct du catalyseur :

1. Pour moteurs à aspiration naturelle, se baser sur la cylindrée du moteur (voir tableau)

2. Pour moteurs Turbo, la cylindrée indiquée sur le tableau doit être multipliée par **1,4**.

3. Pour moteur deux temps, la cylindrée indiquée sur le tableau doit être multipliée par **2**.

REF.	MOD.	CYLINDRÉE	Ø A	Ø B	C	D	E	F
070006L	D 6	0 - 300	63	35	145	25	130	173
070010L	D 10	300 - 700	80	35	175	35	140	195
070020L	D 20	700 - 1500	97	45	188	50	150	218
070050L	D 50	1500 - 2500	112	50	230	55	175	260
070080L	D 80	2500 - 4100	133	50	235	55	175	264
070110L	D 110	4100 - 6500	156	80	230	80	200	293
070150L	D 150	6500 - 9800	180	80	270	80	200	320
070200L	D 200	9800 - 13100	210	102	290	100	220	355
070250L	D 250	13100 - 19700	260	102	320	100	220	390
070350L	D 350	19700 - 25000	310	130	335	120	250	420
070400L	D 400	25000 - 35000	360	154	380	154	275	460
070500L	D 500	35000 - 45000	410	154	380	154	275	460

en mm

Fourni avec colliers et tubes de réduction

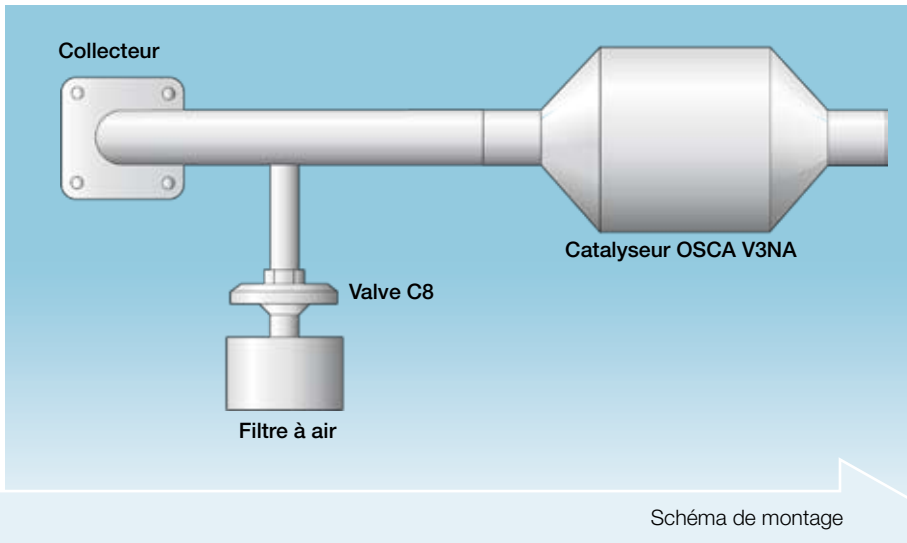

## VALVE C8

Les gaz d'échappement des moteurs à gaz et essence ne contiennent pas l'oxygène en quantité suffisante pour un fonctionnement efficace du pot catalytique.

La valve C8 garantit au catalyseur la quantité d'oxygène nécessaire à la réaction catalytique.

La valve C8 VENTURI doit être montée entre le collecteur d'échappement et le catalyseur.

## MANOMETRE

Le manomètre mesure la contre.-pression à l'échappement.

Il permettra de vérifier si le catalyseur doit être nettoyé.

Il est composé d'un instrument de contrôle et deux mètres de tube en cuivre. Il sera relié au catalyseur par l'intermédiaire de sa prise de manomètre.

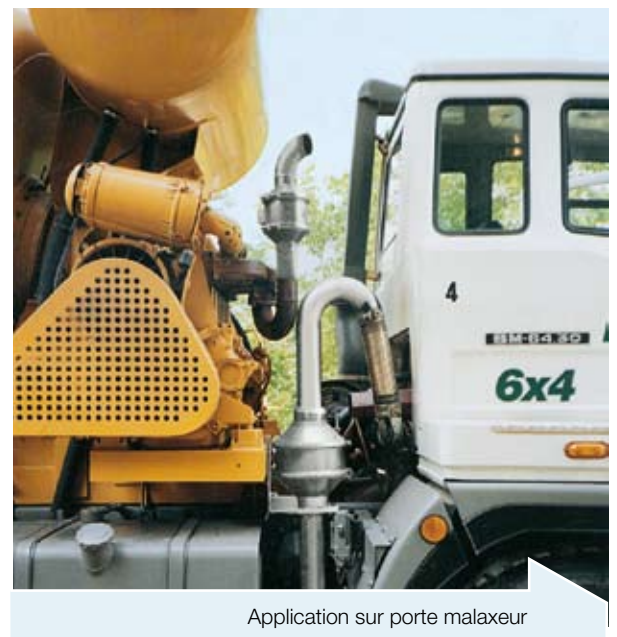
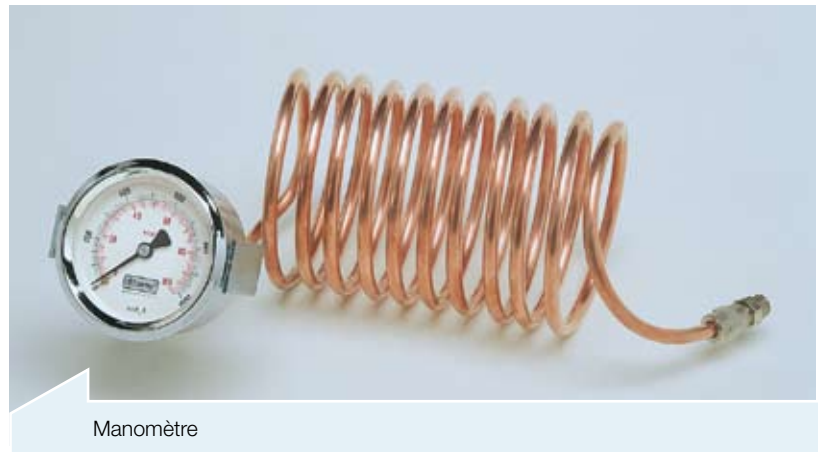



Silencieux catalyseurs



Silencieux catalyseur pour FIAT HITACHI

Bersy produit également des kits silencieux qui s'installent en lieu et place des silencieux d'origine. Une large gamme de kits silencieux catalyseurs est disponible pour: CATERPILLAR, HITACHI, KOMATSU, MERLO, HANOMAG, CASE KUBOTA, JCB, IVECO, ASTRA, MAN.MERCEDES, VOLVO, HATZ, HITACHI, BOBCAT, LIEBHERR.



Catalyseur pour Chariot élévateur DAEWOO



Modèles Speciaux

Bersy est en mesure de réaliser des catalyseurs spéciaux se calquant sur la tubulure d'origine.

Une large gamme de catalyseurs spéciaux est disponibles pour: OM, LINDE, STILL, NISSAN, DETAS, MITSUBISHI, CLARK, CESAB, TOYOTA, TCM, KOMATSU, CATERPILLAR, DAEWOO